

Диван-кровать "Фиант"

Код 680

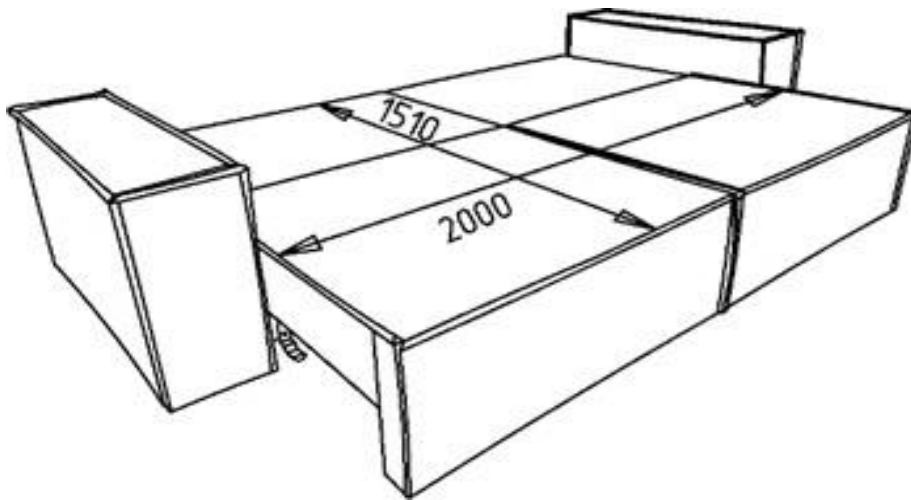

Ш-2500мм. Г-980мм. В*-870мм.

Спальное место 2000x1510мм. Высота сиденья 420мм. Глубина сиденья с подушками 540мм. без подушек 820мм. *

* Высота по мягкому элементу

Два бельевых ящика объемом - 0,13м³ каждый.

Эксплуатационная распределенная нагрузка каждого ящика -8кг.

Допустимое отклонение габаритных размеров ± 20мм.

1. Каркас. Выполнен с использованием древесины хвойных пород, ЛДСП, ДСП, ДВПО, ДВП, фанеры и картона.

2. Наполнение.

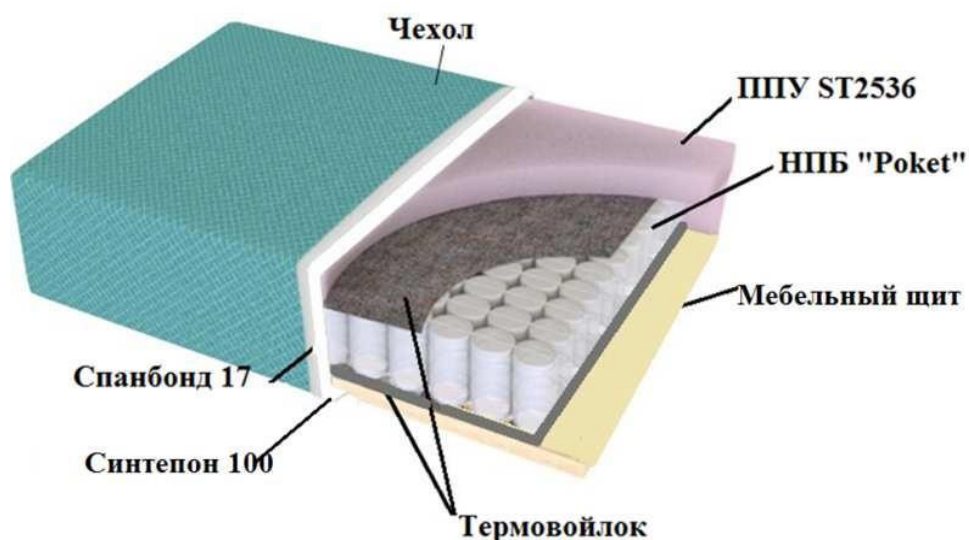

3. Наполнение подушек. Поролоновая крошка.

4. Обивка. Произведена из современной мебельной ткани.

5. Механизм трансформации. "Еврокнижка". Для того чтобы разложить диван в положение кровать, достаточно приподнять и вытянуть сиденье дивана на себя и на освободившееся место опустить спинку.

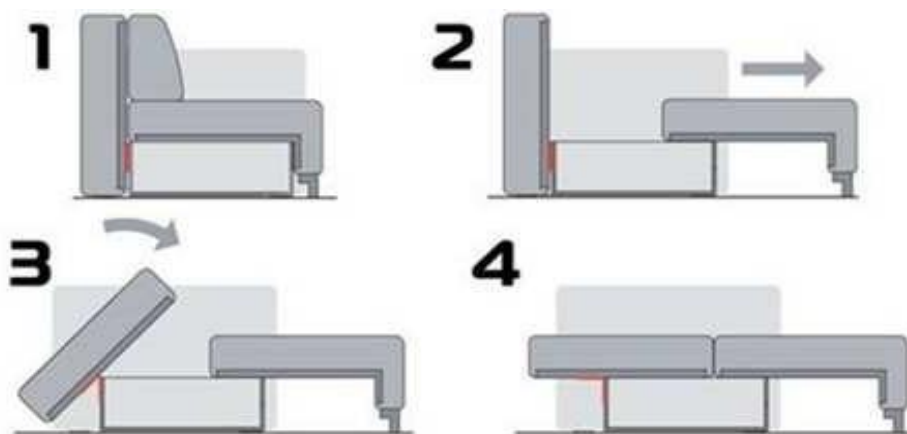

6. Для сборки необходимо.

Отвертка PZ2



Ключ S13



Схема сборки дивана

1. Проверить комплектацию.

Сиденье дивана с бельевым ящиком	2шт.(№1)
Спинка дивана	2шт.(№2)
Подлокотники	2шт.(№3)
Бруски проставочные к подлокотникам	4шт.(№4)
Бруски проставочные межсекционные	2шт.(№5)
Приспинные подушки	3шт.
Декоративные подушки (прямоугольные)	3шт.
Декоративные подушки (квадратные)	3шт.
Болт М8х90	4шт.
Шпилька М8х135	2шт.
Шайба 8	12шт.
Винт М6х20	8шт.
Саморез 4х16	8шт.
Гайка М8 колпачковая	4шт.
Саморез 5х30	20шт.
Опора круглая 35мм.	12шт.
Подножка 168	4шт.

2. Установить на подлокотники (№3) опоры круглые 35мм. по разметке с помощью саморезов 5х30. Рис.1

Рис.1

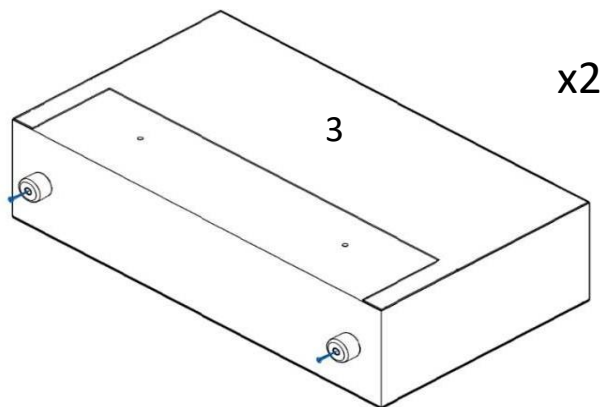

3. Открутить из транспортировочного положения и установить в рабочее положение Опоры колесные. Рис.2

Рис.2

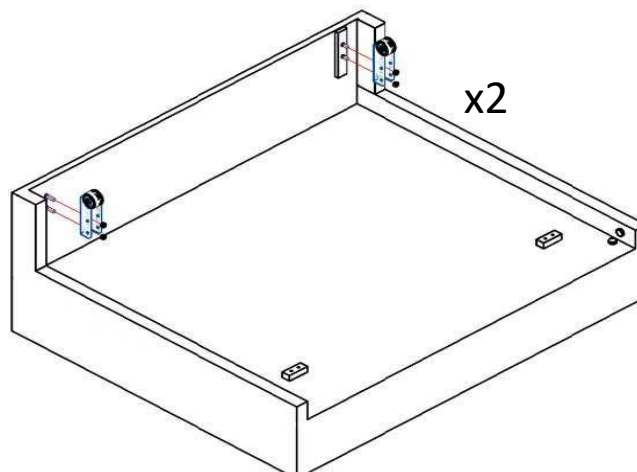

4. Снять транспортировочные уголки и картон. Установить опоры круглые 35мм. на дно короба по разметке с помощью саморезов 5x30. Рис. 3

Рис.3

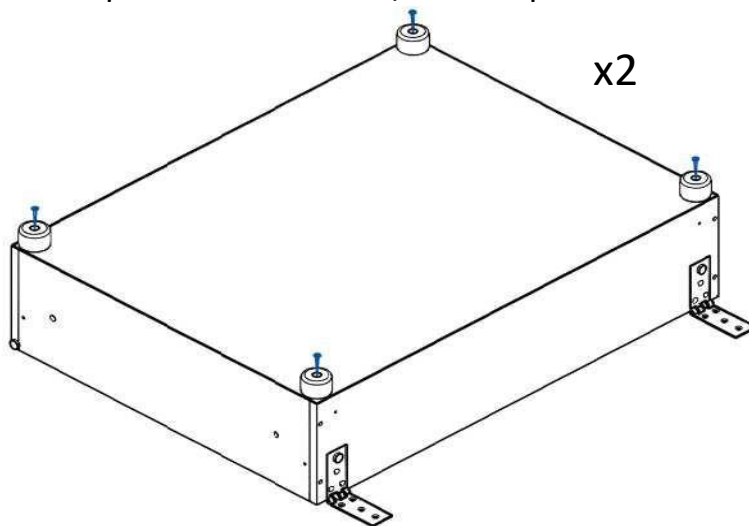

5. Установить подножку 168 -2шт.на переднюю панель бельевого ящика дивана с помощью саморезов 5x30-4шт. Рис.4

Рис.4

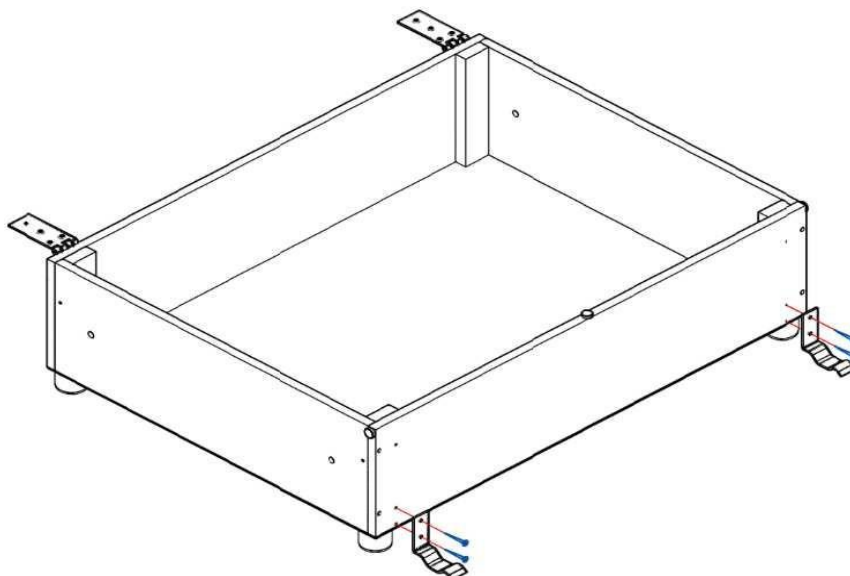

6. Установить на бельевой ящик спинку дивана (№2) и закрепить с помощью винта М6х20-4шт.и саморезов 4x16-4шт. Рис.5

Рис.5

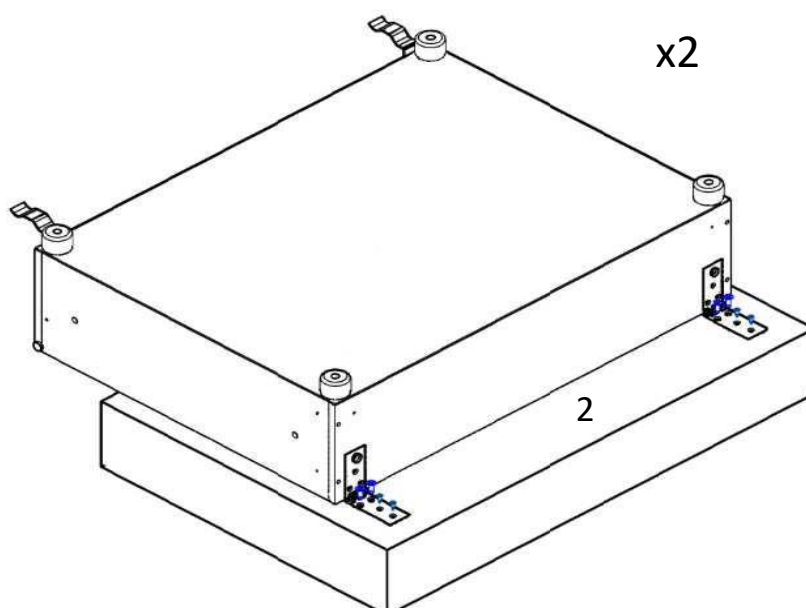

7. Поставить бельевые ящики с установленными спинками на опоры. Соединить между собой через проставочные межсекционные бруски (№5) с помощью шпильки М8х135-2шт. шайбы 8-4шт. и гайки М8 колпачковой. Рис.6

Рис.6

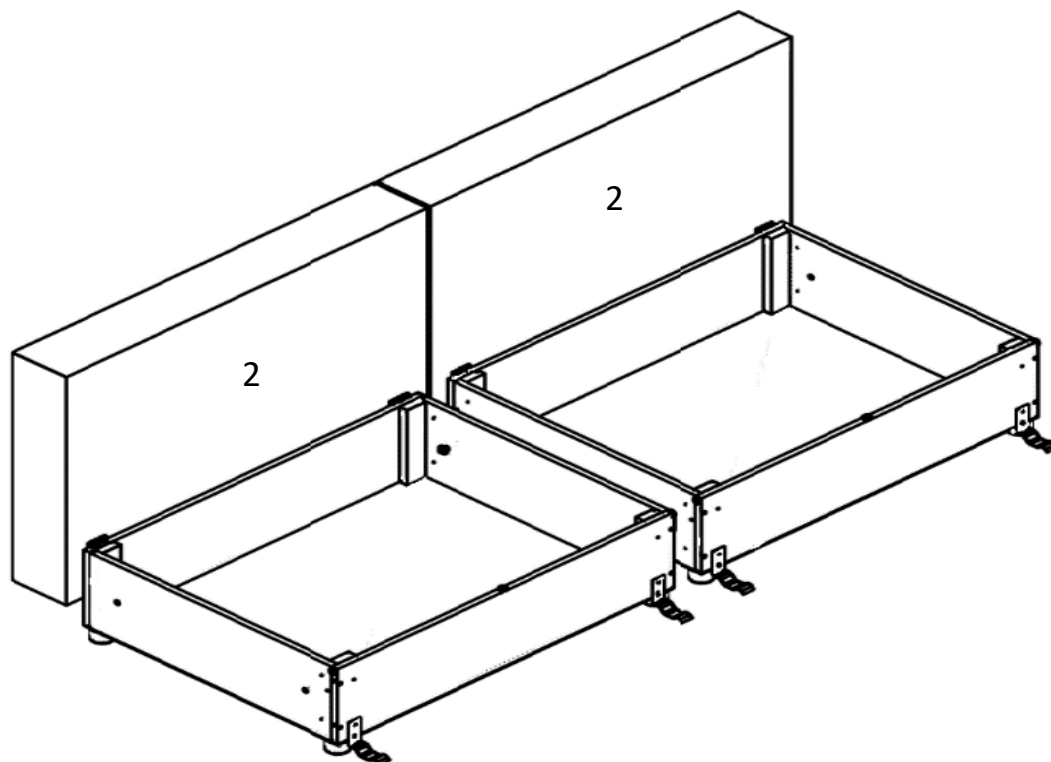

8. Установить подлокотники (№3) через бруски проставочные к подлокотникам (№4) с помощью болтов М8х90-4шт и шайбы 8 -4шт. Рис.7

Рис.7

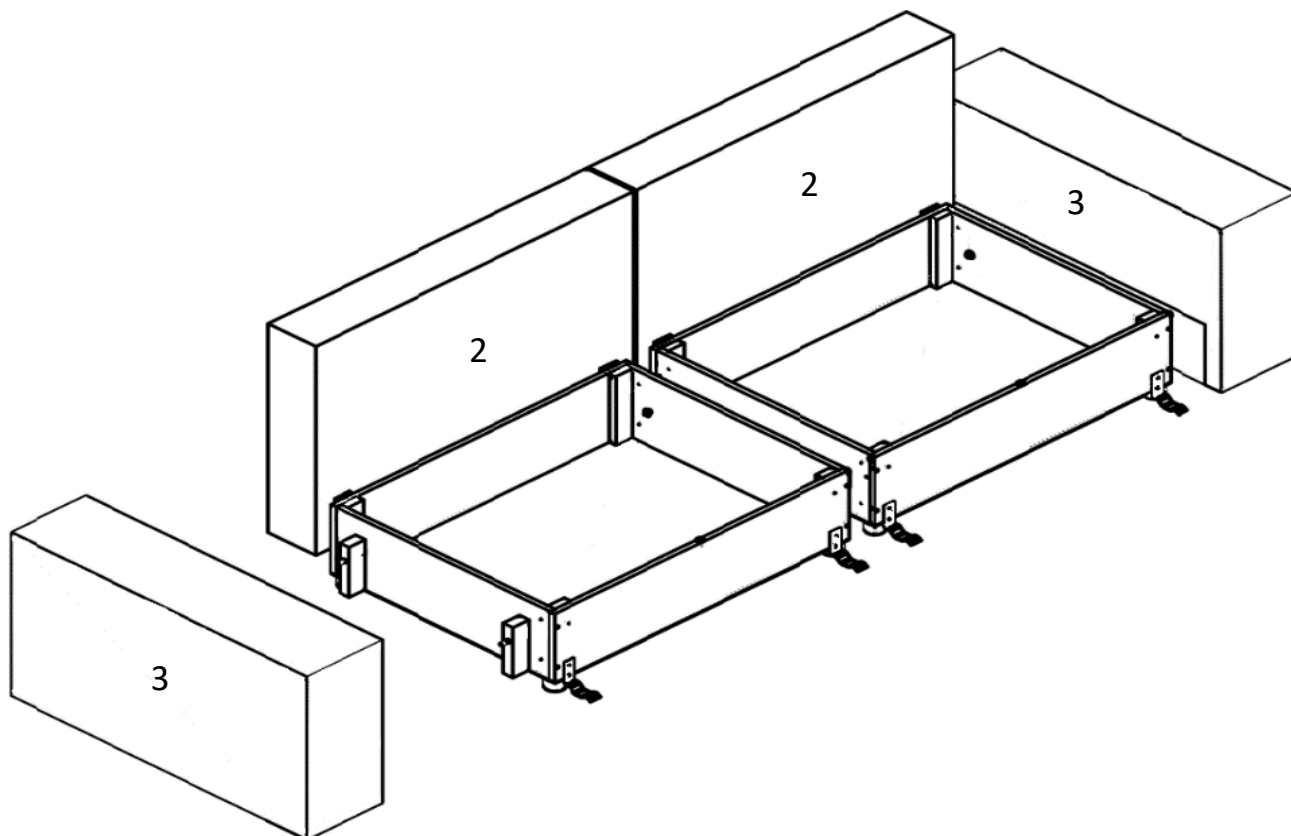

9. Установить на короба сиденья дивана(№1) Рис.8
Рис.8

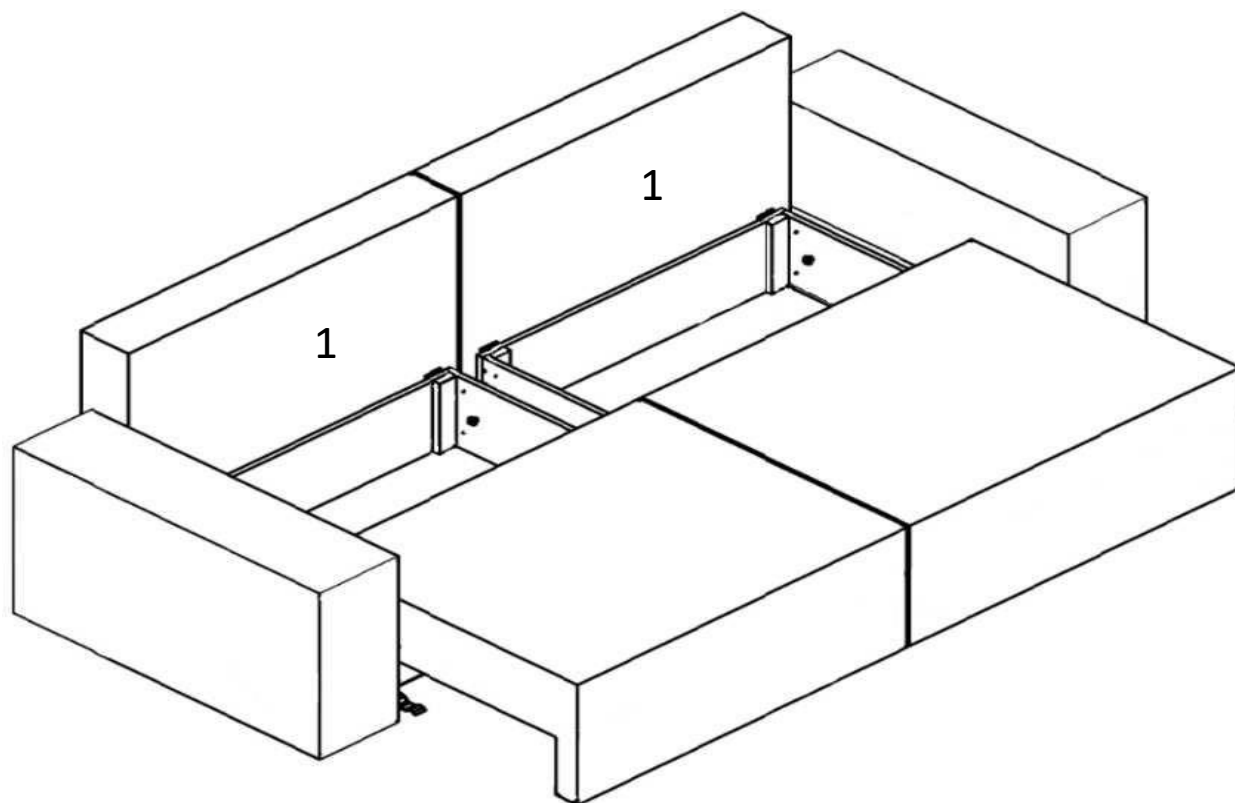

10. Установить приспинные и декоративные подушки.

При необходимости для регулировки зазоров воспользуйтесь шайбой 8 -4шт.

